



NaturoPureTM MC

HF 3022 Deluxe Juicer

Centrifugeuse De Luxe HF 3022



INSTRUCTION MANUAL MANUEL D'UTILISATION

HEAVEN FRESH

©2011, HFEF-CAN | US | FR | UK | HF 3022-08/11

3 Year Limited Warranty | 3 Ans De Garantie Limitée

Thank you for purchasing the efficient Heaven Fresh HF 3022 Deluxe Juicer. We wish you many years of healthy and nutrient rich juices with this innovative product.

SAFETY OPERATION

Ensure that all safety precautions are followed when using electrical appliance for the proper operation of the device.

This instruction booklet describes the safety precautions to be observed during operation to prevent injuries to yourself, other persons and damage to the device. The content not only is suitable for this product but also suitable for electrical appliances in general.

SPECIAL ATTENTION

- AC 110~120V/50~60Hz. (North America)
AC 220~240V/50~60Hz. (Europe and Asia)
Over Voltage may cause fire hazard or electric shock.
- To prevent electric shock, do not dismantle, repair or modify this product freely. Maintenance and cleaning shall be processed as exactly as instructed in this manual. In case of malfunction, please contact the authorized maintenance center.
- Do not use in place where flammable and explosive materials are stored.
- Do not subject the device to direct sunlight or near high temperature objects. Internal temperature rise in serious cases may cause fire, in mild cases may cause deformation of the outer casing. (Stop operation when ambient temperature exceeds 104° F(40° C))
- To prevent fire or electric shock hazard, do not place the unit in wet places where water may enter the device.
- Do not use fabrics or other materials to cover this device. Obstructed air inlets and outlets will result in abnormal operation of this device that may lead to fire or other accidents.
- To prevent interference and distortion, the device should be placed at least 1 meter away from the computer, television or radio.
- For safety reasons and to prevent fire or electric shock, unplug the power cord from the electric outlet socket under the following conditions:
 - When you do not use the device for a long period.
 - When cleaning, servicing the machine or during replacement of filter materials.
 - When you move the device.

CAUTION

If the power cord is damaged, it must be replaced by an authorized service personnel in order to avoid electric shocks and fire hazards.

COMPONENTS

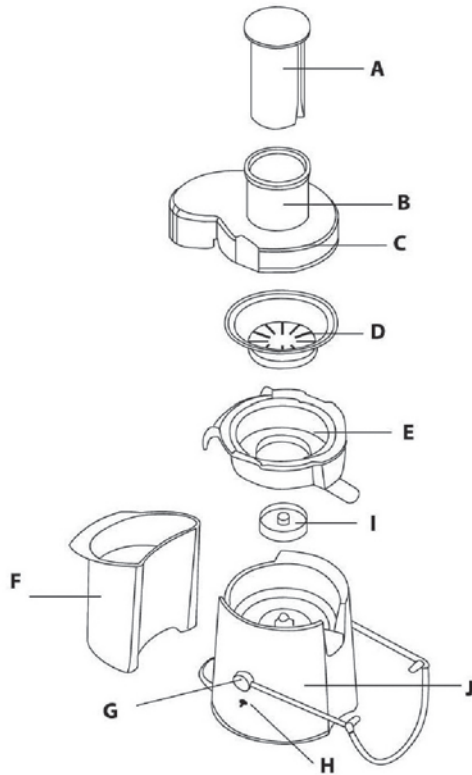

- A. Pusher
- B. Feeding tube
- C. Lid
- D. Filter
- E. Juice collector
- F. Pulp container
- G. Clamps
- H. Control knob
- I. Driving Shaft
- J. Motor Unit

OPERATING INSTRUCTIONS

Please thoroughly clean all the parts that will come into contact with food before you use the appliance for the first time.

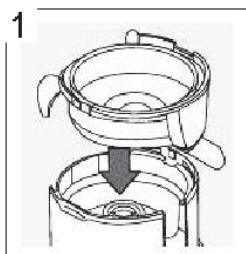

Place the juice collector into the appliance.

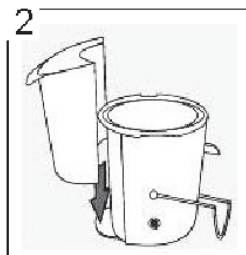

Place the pulp container by tilting it forwards slightly.

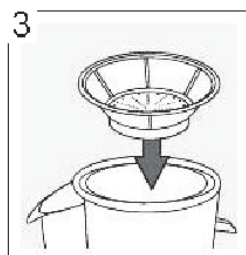

Put the filter in the juice collector.

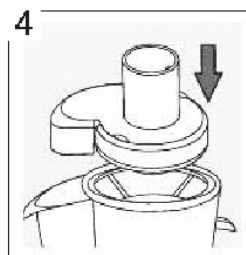

Hold the lid over the filter and lower it into position.

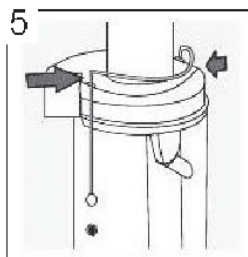

Snap the two clamps onto the lid to lock it into place ('click').

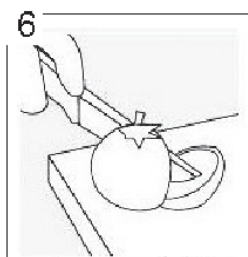

Wash the fruit and/ or vegetable and cut them into pieces that fit into the feeding tube.

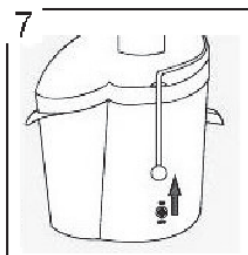

Make sure the juice jug has been placed under the spout.

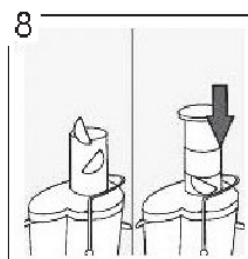

Turn the control knob to setting 1 (low speed) or 2 (normal speed) to switch on the appliance

- a. Speed 1 is especially suitable for soft fruits and vegetables such as watermelons, grapes, tomatoes, cucumbers and raspberries.
- b. Speed 2 is suitable for all kinds of fruits and vegetables.

9. Put the pre-cut pieces in the feeding tube and gently press them down towards the rotating filter with the pusher.
10. After you have processed all ingredients and the juice flow has stopped, switch off the appliance and wait until the filter has stopped rotating.

CAUTION

Do not exert too much pressure on the pusher, as this could affect the quality of the end result and it could even cause the filter to come to a halt.

CAUTIONS

- Do not immerse the motor unit in water or any other liquid, nor rinse it under the tap.
- Check if the voltage indicated on the base of the appliance corresponds to the local mains voltage before you connect the appliance.
- Do not use the appliance if the plug, cord or any other components are damaged.
- The damaged cord must be replaced before re-using.
- This appliance is not intended for use by persons (including children) with reduced physical, sensory or mental capabilities, or lack of experience and knowledge, unless they have been given supervision or instruction concerning use of the appliance by a person responsible for their safety.
- Children should be supervised to ensure that they do not play with the appliance.
- Never let the appliance operate unattended.
- Never reach into the feeding tube with your fingers or an object while the appliance is running. Only use the pusher for this purpose.
- This appliance is intended for household use only.
- Make sure all parts are correctly mounted before you switch on the appliance. Only use the appliance when both clamps are locked.
- Only unlock the clamps after you have switched off the appliance and the filter has stopped rotating.
- Do not operate the juicer for more than 30 seconds at a time when juicing heavy loads and let it cool down sufficiently afterwards.
- Do not remove the pulp container when the appliance is operating.
- Always unplug the appliance after use.

TIPS

- Use fresh fruits and vegetables, as they contain more juice. Pineapple, beet roots, celery stalks, apples, cucumbers, carrots, spinach, melons, tomatoes, pomegranates, oranges and grapes are particularly suitable for processing in the juice extractor.
- You do not have to remove thin peels or skins. Only thick peels, e.g. those of oranges, pineapples and uncooked beetroots need to be removed. Also remove the white pith of citrus fruits because it has a bitter taste.
- Apple juice turns brown very quickly. To slow down this process, add a few drops of lemon juice.
- Fruits that contain starch, such as bananas, papayas, avocados, figs and mangoes are not suitable for processing in the juice extractor. Use a food processor, blender or to process these fruit.
- Leaves and leaf stalks of e.g. lettuce can also be processed in the juice extractor.
- Drink the juice immediately after you have extracted it. If it is exposed to air for some time, the juice will lose its taste and nutritional value.
- To extract the maximum amount of juice, always press the pusher down slowly.
- The juicer is not suitable for processing very hard and/or fibrous/starchy fruits or vegetables such as sugar cane.

CLEANING AND MAINTENANCE

The appliance is easier to clean if you do so immediately after use.

1. Unplug the appliance before cleaning.
2. Remove the pulp container and pusher, open the clamps and then remove the lid.
3. Remove the juice collector together with the filter.
4. Clean these parts by hand in warm water with some washing liquid and rinse them under the tap.
5. Clean the motor unit with a damp cloth.

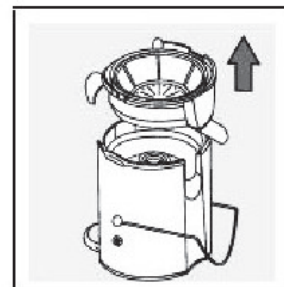

SPECIFICATIONS

Model:	HF 3022
Rated Voltage:	AC 110~120V/50~60Hz. (North America) AC 220~240V/50~60Hz. (Europe and Asia)
Dimensions:	12.59 (L) x 8.27 (W) x 14.96 (H) (inches) 32.0 (L) x 21.0 (W) x 38.0 (H) (cm)
Weight:	8.0 lb (3.65 kg)
Motor output:	750 W (approx. 1horse power)
Motor Speed:	17000 rpm

DISPOSAL OF THE DEVICE

At the end of the product life cycle, you should not throw this machine into the normal household garbage but bring the product to a collection point for the recycling of electrical and electronic equipment.



Nous vous remercions d'avoir acheté la centrifugeuse efficace et élégante HF 3022 de Heaven Fresh. Nous vous souhaitons d'apprécier, pendant longtemps, des jus nutritifs avec ce produit innovant.

SÉCURITÉ

Le Manuel décrit les précautions à prendre au niveau sécurité pendant le fonctionnement de l'appareil pour prévenir les blessures personnelles, ainsi que les conséquences graves qui peuvent survenir en cas de mauvaise utilisation de celui-ci. Le contenu de ce présent manuel ne s'applique pas seulement à ce produit, mais bien à tous les appareils électroménagers en général. Veuillez vous assurer que toutes les précautions sont observées lors de l'utilisation des branchements électriques pour une opération correcte de cet appareil.

ATTENTION SPÉCIALE

- AC 110~120V/50~60Hz. (Amérique du Nord)
AC 220~240V/50~60Hz. (Europe et Asie)
Lesur voltage pourrait être un risque d'incendie ou d'électrocution
- Pour éviter d'être électrocuté, ne pas démonter, réparer ou modifier ce produit. L'entretien et le nettoyage devraient être effectués conformément aux les instructions de ce manuel. En cas de fonctionnement défectueux, veuillez contacter un centre d'entretien agréé de Heaven Fresh.
- Ne pas l'appareil utiliser à proximité de produits inflammables ou d'explosifs.
- Ne pas exposer à la lumière directe du soleil ou à proximité d'objets dégageant une température élevée. Une montée importante de la température intérieure pourrait causer un incendie ou déformer le boîtier extérieur. (Arrêter le fonctionnement quand la température dépasse 104° F(40° C))
- Pour éviter les risques d'électrocution, ne pas placer l'appareil dans des endroits humides ou où il serait soumis à des projections d'eau.
- Ne pas utiliser du tissu ou tout autre matériel pour couvrir l'appareil. L'obstruction des entrées d'air pour causer un fonctionnement défectueux, un incendie ou autres dégâts.
- Pour prévenir toute interférence ou dommages à d'autres appareils électroniques, cette machine devrait être placée à au moins un mètre des ordinateurs, téléviseurs, radios ou autres équipements électroniques.
- Pour des raisons de sécurité et pour éviter un incendie ou des électrocutions, débrancher l'appareil quand vous:
 - N'utilisez pas l'appareil pour une période prolongée.
 - Démontez le réservoir, nettoyez ou entreprenez la machine ou le filtre permanent.
 - Déplacez ou transporter l'appareil.

ATTENTION

Si le cordon électrique est endommagé, il doit alors être remplacé par un technicien agréé pour éviter une électrocution ou un incendie.

COMPOSANTS

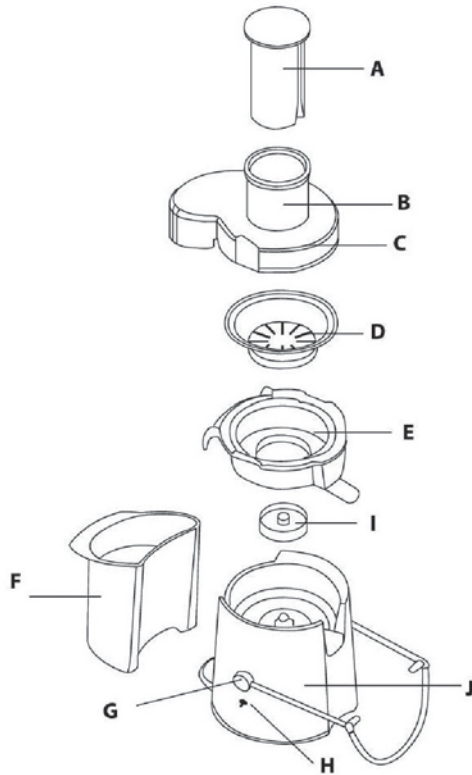

- A. Poussoir
- B. Tube d'Alimentation
- C. Couvercle
- D. Filtre
- E. Récipient à jus
- F. Récipient à pulpe
- G. Bride
- H. Bouton de commande
- I. Arbre de commande
- J. Bloc-moteur

INSTRUCTIONS DE FONCTIONNEMENT

Veillez nettoyer à fonds toutes les pièces qui entrent en contact avec les aliments, avant d'utiliser l'appareil pour la première fois.

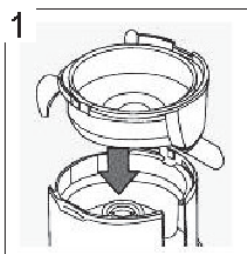

Placer le récipient à jus dans l'appareil.

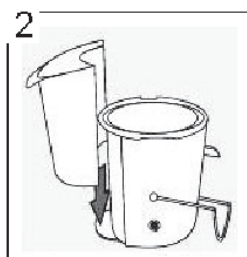

Placer le récipient à pulpe en l'inclinant légèrement en avant.

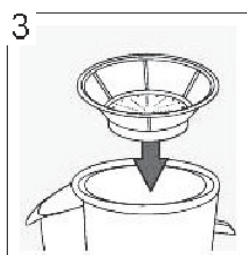

Mettre le filtre dans le récipient à jus

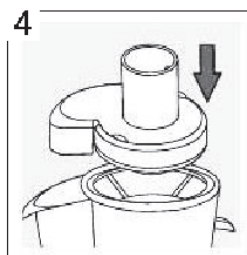

Tenir le couvercle au-dessus du filtre et l'abaisser en place.

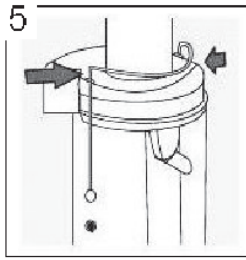

Pousser les deux brides sur le couvercle d'un coup sec pour le fermer (déclat).

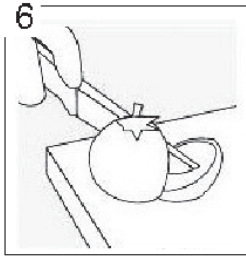

Laver les fruits ou légumes et les couper en morceaux qui entrent dans l'alimentateur.

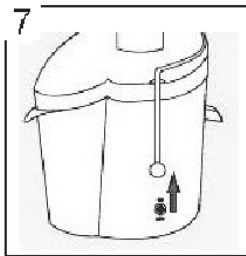

S'assurer que le récipient à jus est bien placé sous le bec verseur.

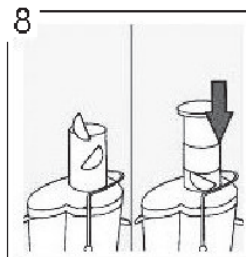

Mettre le bouton de commande sur 1 (vitesse lente) ou 2 (vitesse normale) pour mettre l'appareil en marche.

- a. La vitesse 1 convient particulièrement aux fruits et légumes tendres, tels que les pastèques (melons d'eau), raisins, concombres, tomates et framboises.
- b. La vitesse 2 convient à toutes sortes de fruits et légumes.

9. Mettre les pièces préalablement coupées dans l'alimentateur et appuyer dessus doucement, à l'aide du poussoir, vers le filtre rotatif.
10. Quand les ingrédients sont entièrement transformés et que le jus cesse de couler, éteindre l'appareil et attendre l'arrêt complet du filtre rotatif.

ATTENTION

Ne pas exercer trop de pression sur le poussoir. Cela peut affecter la qualité du jus, et même empêcher le filtre de tourner.

ATTENTION

- Ne pas immerger le bloc-moteur dans de l'eau ou tout autre liquide, ni le rincer sous le robinet.
- Avant de brancher l'appareil, vérifier si la tension électrique indiquée sur la base de l'appareil correspond à celle du secteur.
- Ne pas utiliser l'appareil si la prise, le cordon ou tout autre composant est endommagé.
- Le cordon endommagé doit être remplacé avant de réutiliser l'appareil.
- Cet appareil ne peut pas être utilisé par des personnes (dont des enfants) ayant des capacités physiques, sensorielles ou mentales réduites -- ou sans expérience ou connaissances- à moins qu'elles ne soient sous supervision ou reçoivent des instructions quant à l'utilisation de l'appareil, de la part d'une personne responsable de leur sécurité.
- Les enfants doivent être sous supervision pour éviter qu'ils ne jouent avec l'appareil.
- Ne pas laisser l'appareil en service sans surveillance.
- Ne pas introduire les doigts ou tout autre objet dans l'alimentateur quand l'appareil est en service. Au besoin, se servir du poussoir uniquement.
- Cet appareil est à usage domestique seulement.
- S'assurer que toutes les pièces sont montées correctement avant de mettre l'appareil en marche. N'utiliser l'appareil que quand les deux brides sont fermées.
- N'ouvrir les brides qu'après avoir éteint l'appareil et que le filtre s'est arrêté de tourner.
- Ne pas faire fonctionner la centrifugeuse pendant plus de 30 secondes à la fois lorsque vous transformez de grandes quantités, et le laisser refroidir suffisamment après utilisation.
- Ne pas enlever le récipient à pulpe lors du fonctionnement de l'appareil.
- Toujours débrancher l'appareil après usage.

CONSEILS

- Utiliser des fruits et légumes frais parce qu'ils contiennent plus de jus. La centrifugeuse est particulièrement indiquée pour la transformation des ananas, betteraves, tiges de céleri, pommes, concombres, carottes, épinards, melons, tomates, grenades, oranges et raisins.
- Pas besoin d'enlever les peaux minces; enlever seulement les peaux épaisses, comme celles des oranges, ananas et betteraves crues. Enlever aussi la peau blanche des agrumes à cause de son goût amer.
- Le jus de pomme devient rapidement marron. Pour ralentir ce processus, y ajouter quelques gouttes de jus de citron.
- Il n'est pas indiqué d'utiliser la centrifugeuse pour la transformation de fruits qui contiennent des féculents, tels que bananes, papayes, avocats, figes et mangues. Pour ces fruits, se servir plutôt d'un robot ménager ou d'un mixeur.
- Les feuilles et tiges, de salade par exemple, peuvent être transformées dans la centrifugeuse.
- Boire le jus immédiatement après extraction. Le jus perd de sa saveur et de sa valeur nutritive s'il est exposé à l'air pendant un certain temps.
- Pour extraire le maximum de jus, toujours appuyer doucement sur le poussoir.
- La centrifugeuse n'est pas indiquée pour la transformation de fruits et légumes durs, fibreux et/ou riches en féculents, tels que la canne à sucre.

NETTOYAGE ET ENTRETIEN

Le nettoyage de l'appareil est plus facile s'il est effectué immédiatement après usage.

1. Débrancher l'appareil avant de le nettoyer.
2. Enlever le récipient à pulpe et le poussoir, ouvrir les brides, puis enlever le couvercle.
3. Enlever le récipient à jus avec le filtre.
4. Nettoyer ces pièces à la main dans à l'eau tiède avec un produit de vaisselle, puis les rincer sous le robinet.
5. Essuyer le bloc-moteur à l'aide d'un chiffon humide.

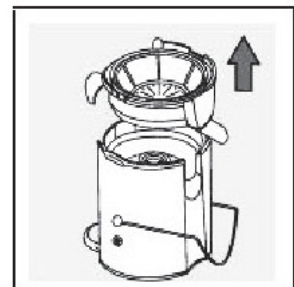

SPECIFICATION TECHNIQUES

Modèle:	HF 3022
Tension Nominale :	AC 110~120V/50~60Hz. (Amérique du Nord) AC 220~240V/50~60Hz. (Europe et Asie)
Dimensions:	32,0 (L) x 21,0 (W) x 38,0 (H) (cm) 12,59" (L) x 8,27" (W) x 14,96" (H)
Poids:	3,65kg (8,0 lbs)

REJET DE CET APPAREIL

À la fin du cycle de vie de ce produit, vous ne devriez pas jeter cette machine avec les déchets ménagers habituels, mais le ramener à un site de collection pour le recyclage de ses composants électriques et électroniques.



WARRANTY INFORMATION

Heaven Fresh products are subject to strict quality control before leaving the manufacturer. This allows our customers to benefit from repairs, replacement of parts and even replacements for free.

What is covered: All parts defective in material and workmanship.
For how long: Three years from purchase date.
What we will do: Repair or replace any defective parts.

90-Day Replacement Policy

If, due to manufacturer defect, any part requires repair during the first 90 days after receiving your item, Heaven Fresh will replace it with a new item.

What You Must Do

1. Contact Heaven Fresh customer support at:



1-866-625-1857
www.heavenfresh.ca



1-800-642-0367
www.heavenfresh.com



0800 952 9962
www.heavenfresh.co.uk

for Return Authorization Number.

2. Pack the product in its original carton, and in the same manner in which you received it, or as identical as possible.
3. Include proof of purchase inside box along with the Return Authorization Number.
4. Label and ship the unit, freight pre-paid, to the address provided.

Other Conditions

The provisions of this warranty are in lieu of any other written warranty whether express or implied, written or oral, including any warranty of merchantability or fitness for a particular purpose. The manufacturer's maximum liability shall not exceed the actual purchase price paid by you for the product. In no event shall the manufacturer be liable for special, incidental, consequential, or indirect damages. This warranty does not cover a defect that has resulted from improper or unreasonable use or maintenance, faulty assembly, accident, natural catastrophes, improper packing, or unauthorized tampering, alteration, or modification as determined solely by us. This warranty is void if the label bearing the serial number has been removed or defaced.

WARRANTY CERTIFICATE / CERTIFICAT DE GARANTIE

WARRANTY CERTIFICATE FOR DELUXE JUICER HF 3022 CERTIFICAT DE GARANTIE POUR CENTRIFUGEUSE DE LUXE HF 3022

Date of purchase/Date d'achat: _____

Buyer's name/Nom de l'acheteur: _____

First name/Prénom : _____

Address/Adresse: _____

Telephone/Téléphone: _____

Email/Email: _____

Seller's name/Nom du vendeur: _____

Address/Adresse: _____

1. Please fill in completely this Warranty Certificate. Send it with the invoice and the unit, postage pre-paid and using the original packing box, to your distributor. Make sure to include the appropriate return postage for the package.

2. Please enclose a short description of the damage, fault or malfunction, and the circumstances under which these problems arose.

1. Veuillez remplir le Certificat de garantie au complet et l'envoyer avec la facture et le purificateur en port payé à votre distributeur en réutilisant l'emballage original. Veuillez inclure l'affranchissement nécessaire pour le retour du colis.

2. Prière d'inclure une description succincte de la défectuosité rencontrée ou de la panne subie ainsi que les circonstances dans lesquelles celle-ci est apparue



GARANTIE

Les produits d'Air Heaven Fresh sont assujettis à des mesures strictes de contrôle de la qualité avant de quitter le manufacturier. Cela permet à nos clients de bénéficier de réparations, de changements de pièces et même de remplacements gratuits.

Que couvre la garantie: Toute pièce défectueuse et tout défaut de fabrication.
Pour combien de temps: Pour trois ans à partir de la date d'achat
Que ferons-nous: Nous réparerons ou remplacerons toute pièce défectueuse.

REPLACEMENT DANS LES 90 JOURS

Si une pièce devait être réparée au cours des 90 jours qui suivent la réception de votre appareil en raison d'un défaut de fabrication, Heaven Fresh vous remplacerait votre appareil défectueux en l'échangeant contre un nouveau.

COMMENT PROCÉDER POUR FAIRE APPLIQUER LA GARANTIE

1. Emballer le produit avec le plus grand soin (de préférence dans sa boîte originale).



1-866-583-1857
www.heavenfresh.ca



0800 900 991
www.heavenfresh.fr

2. Emballez le produit dans son carton d'origine, et de la même manière dans laquelle vous l'avez reçu, ou aussi identiques que possible.
3. Inclure une preuve d'achat dans la boîte avec le numéro d'autorisation.
4. Et expédier l'unité, port payé, à l'adresse fournie.

AUTRES CONDITIONS

Les conditions stipulées dans la présente garantie remplacent toute autre forme de garantie expresse ou tacite, écrite ou verbale, y compris qualité marchande ou aptitude à répondre à un but précis. La responsabilité maximale du fabricant n'excédera pas le prix d'achat payé par l'acheteur pour le produit. En aucun cas, le fabricant et/ou le garant ne couvre pas les dommages qui seraient dus à un usage ou à un entretien inapproprié ou abusif, mauvais assemblage, accident, désastres naturels, mauvais emballage, modification, altération ou changement non autorisé comme déterminé uniquement par nous. La présente garantie sera nulle et non-avenue si l'étiquette portant le numéro de série a été enlevée ou trafiquée



Canada
sales@heavenfresh.ca
www.heavenfresh.ca
1-866-625-1857 (English)
1-866-583-1857 (Français)

USA
sales@heavenfresh.com
www.heavenfresh.com
1-800-642-0367

UK
sales@heavenfresh.co.uk
www.heavenfresh.co.uk
0800 952 9962

Germany
sales@heavenfresh.de
www.heavenfresh.de
0800 66 47 259

France
sales@heavenfresh.fr
www.heavenfresh.fr
0800 900 991

Ireland
sales@heavenfresh.ie
www.heavenfresh.ie
1-800-550-457

Middle East
sales@heavenfresh.ae
www.heavenfresh.ae
+971 (06) 557 3640